

夢パック

<b>type DP8.7-TNシリーズ 規格袋 (天充填タイプ)</b>		カウパック株式会社
材質構成	バリアONY15 $\mu$ /ドライ/LLDPE100 $\mu$ (TN0100~0400)	
	バリアONY15 $\mu$ /ドライ/LLDPE130 $\mu$ (TN0500)	

製品名	サイズ	入り数	スパウト口内径	価格
DP8.7-TN0100	90x140(27)	900枚	8.7	
DP8.7-TN0150	100x160(29)	900枚	8.7	
DP8.7-TN0200	100x190(29)	900枚	8.7	
DP8.7-TN0300	110x210(33.5)	600枚	8.7	
DP8.7-TN0400	120x230(34.5)	600枚	8.7	
DP8.7-TN0500	130x230(38)	600枚	8.7	

※キャップはセットされております。  
 ※サイズは外寸です。  
 ※仕様は予告無く変更する事があります。

-  **ポイル殺菌対応**  
(85℃ 30分)
-  **冷凍対応**  
(マイナス40℃)
-  **ガスバリア性**

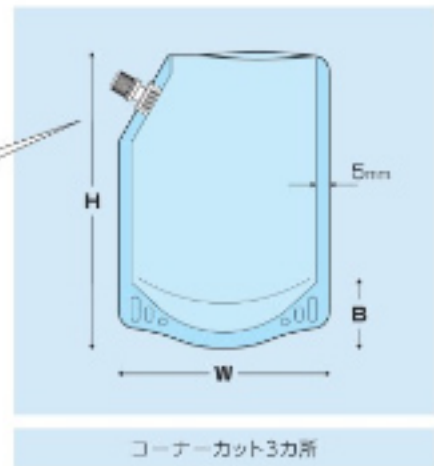

夢パック

type **DP16-SNシリーズ** 規格袋 (底充填タイプ) カウパック株式会社

材質構成	バリアONY15 $\mu$ /ドライ/LLDPE100 $\mu$

製品名	サイズ	入数	スパウト口内径	価格	
DP16-SN0050B	90X130	500	16		
DP16-SN0100B	100X160	500	16		
DP16-SN0200B	110X200	500	16		
DP16-SN0250B	120X215	500	16		
DP16-SN0300B	120X240	500	16		
DP16-SN0400B	130X260	500	16		

※サイズは外寸です。  
※仕様は予告無く変更する事があります。

-  **ポイル殺菌対応**  
(85℃ 30分)
-  **冷凍対応**  
(マイナス40℃)
-  **ガスバリア性**

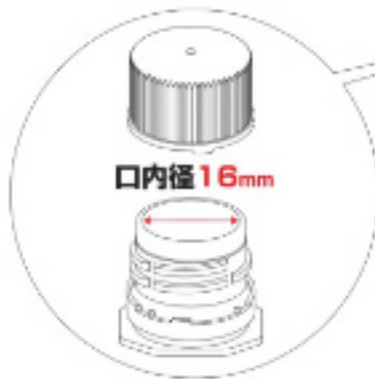

夢パック

**type DP16-TN-Sシリーズ 規格袋** カウパック株式会社

材質構成	バリアONY15 $\mu$ /ドライ/LLDPE100 $\mu$

製品名	サイズ	入数	スパウト口内径	価格	
DP16-TN0130S	90X140(27)	600	16		
DP16-TN0200S	100X150(29)	600	16		
DP16-TN0300S	110X170(33.5)	600	16		

※キャップは同梱されております。  
※サイズは外寸です。  
※仕様は予告無く変更する事があります。

 **ボイル殺菌対応**  
(85℃ 30分)

 **冷凍対応**  
(マイナス40℃)

 **ガスバリア性**

 **カラーキャップ**  
(対応可能)

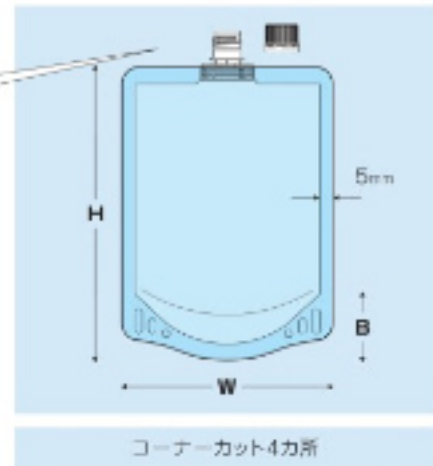
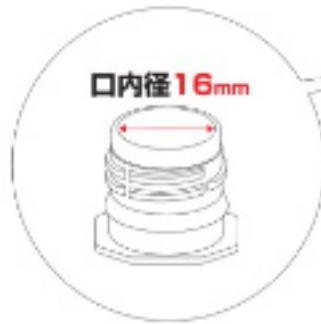

夢パック

# type DP16-TN 規格袋

カウパック株式会社

材質構成	バリアONY15 $\mu$ /ドライ/LLDPE130 $\mu$ (TN0100~0500)
	PET12 $\mu$ /ドライ/バリアONY15 $\mu$ /ドライ/LLDPE180 $\mu$ (TN1000)

製品名	サイズ	入数	スパウト 口内径	価格	旧製品名
DP16-TN0100	100×120(29)	900	16		DP II 16-T01
DP16-TN0200	110×140(33.5)	900	16		DP II 16-T02
DP16-TN0300	110×180(33.5)	600	16		DP II 16-T03
DP16-TN0500	120×230(34.5)	600	16		DP II 16-T05
DP16-TN1000	150×270(41)	300	16		DP II 16-T10

※キャップは同梱されております。

※サイズは外寸です。

※仕様は予告無く変更する事があります。



ボイル殺菌対応  
(85℃ 30分)



冷凍対応  
(マイナス40℃)



ガスバリア性



カラーキャップ  
(対応可能)

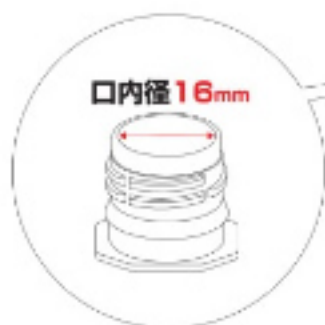

口内径16mm

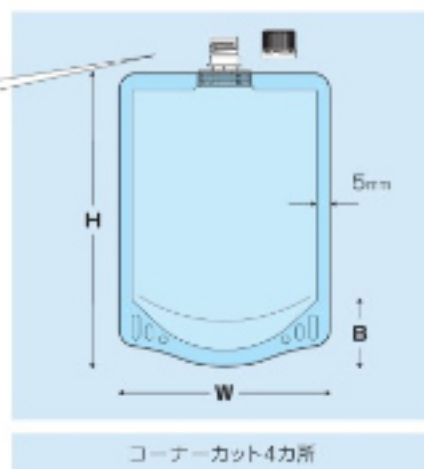

コーナーカット4カ所

夢パック

<b>typeDP16-TW0400 規格袋</b> <span style="float:right">カウパック株式会社</span>	
材質構成	PET12 $\mu$ /ドライ/透明蒸着PET12 $\mu$ /ドライ/ONY15 $\mu$ /ドライ/LLDPE130 $\mu$

製品名	サイズ	入数	スパウト 口内径	価格	旧製品名
DP16-TW0400	120×200(34.5)	600	16		DP II 16-T04W

夢パック

<b>typeDP16-TW0700 規格袋</b> <span style="float:right">カウパック株式会社</span>	
材質構成	PET12 $\mu$ /ドライ/バリアONY15 $\mu$ /ドライ/LLDPE130 $\mu$

製品名	サイズ	入数	スパウト 口内径	価格	備考欄
DP16-TW0700	130×250(38)	600	16		

夢パック

<b>typeDP16-TW1000 規格袋</b> <span style="float:right">カウパック株式会社</span>	
材質構成	PET12 $\mu$ /ドライ/ONY15 $\mu$ /ドライ/LLDPE180 $\mu$

製品名	サイズ	入数	スパウト 口内径	価格	旧製品名
DP16-TW1000	150×270(41)	300	16	60.00	DP II 16-T10W

※キャップは同梱されております。

※サイズは外寸です。

※仕様は予告無く変更する事があります。

夢パック

# type DP16-TA 規格袋

カウパック株式会社

材質構成	PET12 $\mu$ /ドライ/AL7 $\mu$ /ドライ/ONY15 $\mu$ /ドライ/LLDPE80 $\mu$ (TA0100~0300)
	PET12 $\mu$ /ドライ/AL7 $\mu$ /ドライ/ONY15 $\mu$ /ドライ/LLDPE100 $\mu$ (TA0500)
	PET12 $\mu$ /ドライ/AL9 $\mu$ /ドライ/ONY15 $\mu$ /ドライ/LLDPE130 $\mu$ (TA0700)

製品名	サイズ	入数	スパウト 口内径	価格	旧製品名
DP16-TA0100	100×140(29)	900	16		DP II 16-T01A
DP16-TA0200	110×150(33.5)	900	16		
DP16-TA0300	110×180(33.5)	600	16		DP II 16-T03A
DP16-TA0500	120×230(34.5)	600	16		DP II 16-T05A
DP16-TA0700	130×250(38)	600	16		DP II 16-T07A

※キャップは同梱されております。

※サイズは外寸です。

※仕様は予告無く変更する事があります。



ポイル殺菌対応  
(85℃ 30分)



冷凍対応  
(マイナス40℃)



ガスバリア性



アルミ箔



カラーキャップ  
(対応可能)

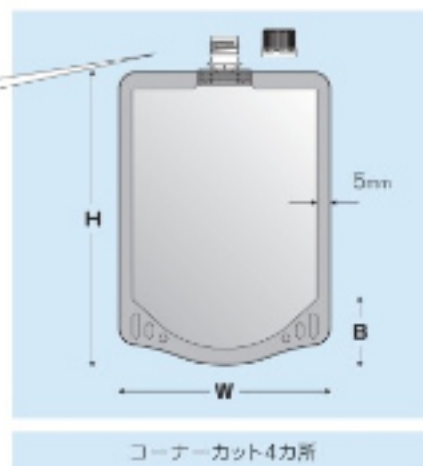
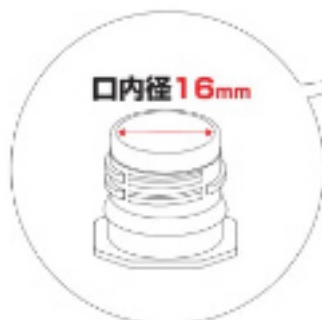

コーナーカット4カ所

夢パック

# type DP16-GN 規格袋

カウパック株式会社

材質構成	PET12 $\mu$ /ドライ/バリアONY15 $\mu$ /ドライ/LLDPE130 $\mu$ (GN1000)
	PET12 $\mu$ /ドライ/バリアONY15 $\mu$ /ドライ/LLDPE180 $\mu$ (GN2000)
	PET16 $\mu$ /ドライ/バリアONY25 $\mu$ /ドライ/LLDPE180 $\mu$ (GN3000)

製品名	サイズ	入数	スパウト 口内径	価格	旧製品名
DP16-GN1000	130× 80×240	300	16		DP II 16-G10
DP16-GN2000	160×110×290	300	16		DP II 16-G20
DP16-GN3000	180×130×320	300	16		DP II 16-G30

※キャップは同梱されております。

※サイズは外寸です。

※仕様は予告無く変更する事があります。

 **ボイル殺菌対応**  
※殺菌温度は備考欄をご確認ください。

 **冷凍対応**  
(マイナス40℃)

 **ガスバリア性**

 **カラーキャップ**  
(対応可能)

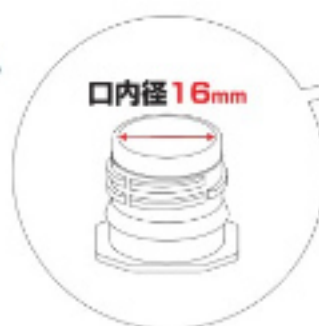

夢パック

type **DP16-GW1000** 規格袋

カウパック株式会社

材質構成	PET12 $\mu$ /ドライ/バリアONY15 $\mu$ /ドライ/LLDPE130 $\mu$

製品名	サイズ	入数	スパウト 口内径	価格	備考欄
DP16-GW1000	130×80×240	300	16		

※キャップは同梱されております。

※サイズは外寸です。

※仕様は予告無く変更する事があります。



ボイル殺菌対応  
(85℃ 30分)



冷凍対応  
(マイナス40℃)



ガスバリア性



ホワイトフィルム  
(白印刷)



カラーキャップ  
(対応可能)

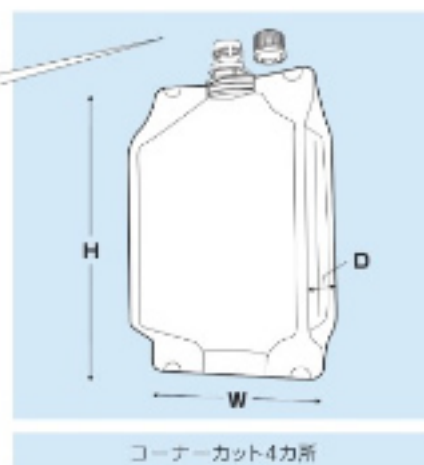
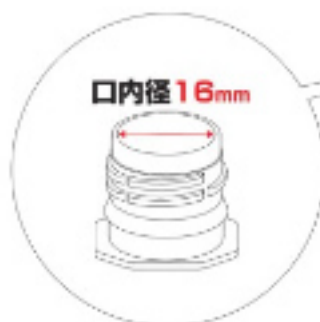



夢パック

<b>type DP16-GA1000 規格袋</b> <span style="float: right;">カウパック株式会社</span>	
材質構成	PET12 $\mu$ /ドライ/AL9 $\mu$ /ドライ/ONY15 $\mu$ /ドライ/LLDPE130 $\mu$

製品名	サイズ	入数	スパウト 口内径	価格	旧製品名
DP16-GA1000	130×80×240	300	16		DP II 16-G10A

※キャップは同梱されております。

※サイズは外寸です。

※仕様は予告無く変更する事があります。



ボイル殺菌対応  
(85℃ 30分)



冷凍対応  
(マイナス40℃)



ガスバリア性



アルミ箔



カラーキャップ  
(対応可能)

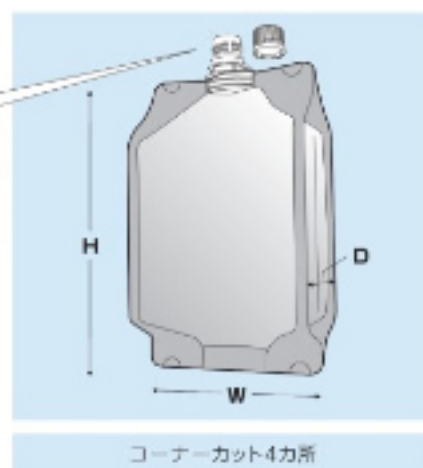
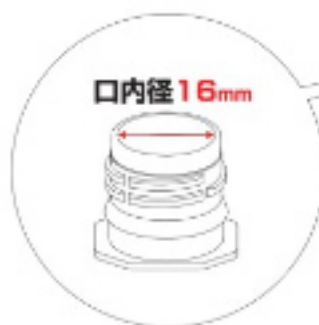

夢パック

<b>typeDP21-TW 規格袋</b>		カウパック株式会社
材質構成	バリアONY15 $\mu$ /ドライ/LLDPE130 $\mu$	

製品名	サイズ	入数	スパウト 口内径	価格	旧製品名
DP21-TW0100	100×120(29)	800	21		DP II 21-T01W
DP21-TW0400	120×200(34.5)	400	21		DP II 21-T04W

※キャップは同梱されております。

※サイズは外寸です。

※仕様は予告無く変更する事があります。

-  **ポイル殺菌対応**  
(90℃ 30分)
-  **冷凍対応**  
(マイナス40℃)
-  **ガスバリア性**
-  **ホワイトフィルム**  
(白印刷)

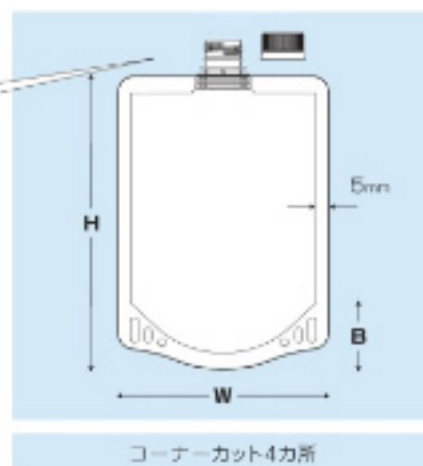
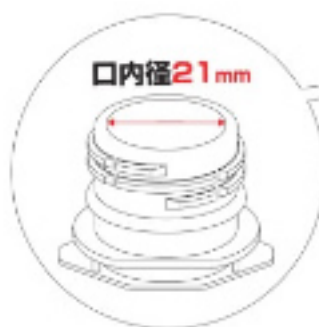

夢パック

<b>typeDP21-GW1000 規格袋</b> <span style="float: right;">カウパック株式会社</span>	
材質構成	PET12 $\mu$ /ドライ/バリアONY15 $\mu$ /ドライ/LLDPE130 $\mu$

製品名	サイズ	入数	スパウト 口内径	価格	旧製品名
DP21-GW1000	135×80×240	400	21		DP II 21-G10W

※キャップは同梱されております。

※サイズは外寸です。

※仕様は予告無く変更する事があります。

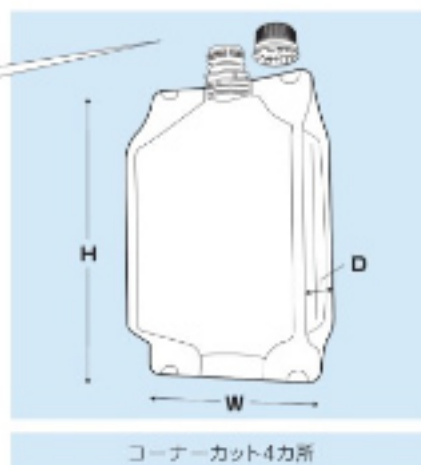
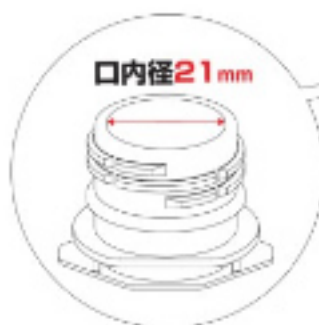

夢パック

# type DP21-GA 規格袋

カウパック株式会社

材質構成	PET12 $\mu$ /ドライ/AL9 $\mu$ /ドライ/ONY15 $\mu$ /ドライ/LLDPE130 $\mu$ (GA1000)
	PET12 $\mu$ /ドライ/AL9 $\mu$ /ドライ/ONY15 $\mu$ /ドライ/LLDPE160 $\mu$ (GA2000)
	PET12 $\mu$ /ドライ/AL9 $\mu$ /ドライ/ONY25 $\mu$ /ドライ/LLDPE160 $\mu$ (GA3000)

製品名	サイズ	入数	スパウト 口内径	価格	旧製品名
DP21-GA1000	135× 80×240	400	21		
DP21-GA2000	165×110×290	400	21		DP II 21-G20A
DP21-GA3000	185×130×320	200	21		DP II 21-G30A

※キャップは同梱されております。

※サイズは外寸です。

※仕様は予告無く変更する事があります。



ボイル殺菌対応  
※殺菌温度は備考欄をご確認ください。



冷凍対応  
(マイナス40℃)



ガスバリア性



アルミ箔

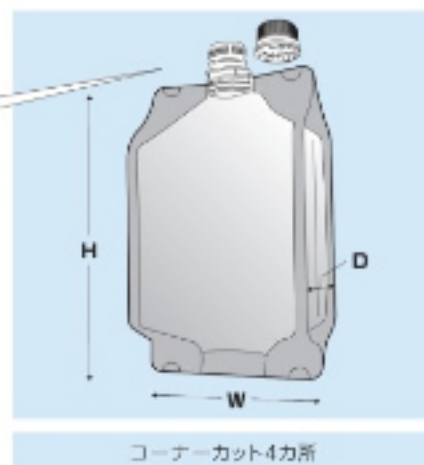

夢パック

<b>typeDPM</b> 規格袋		カウパック株式会社
材質構成	バリアONY18 $\mu$ /ドライ/LLDPE130 $\mu$	

製品名	サイズ	入数	スパウト 口内径	価格	旧製品名
DPM-0100	90×140(27)	1,000	6		DPM-101
DPM-0101	100×140(29)	1,000	6		DPM-106
DPM-0150	100×160(29)	800	6		DPM-107
DPM-0200	100×190(29)	800	6		DPM-102
DPM-0250	110×190(33.5)	600	6		DPM-109
DPM-0300	110×210(33.5)	600	6		DPM-103
DPM-0400	120×230(34.5)	600	6		DPM-104
DPM-0500	130×230(38)	600	6		DPM-105

※サイズは外寸です。

※仕様は予告無く変更する事があります。

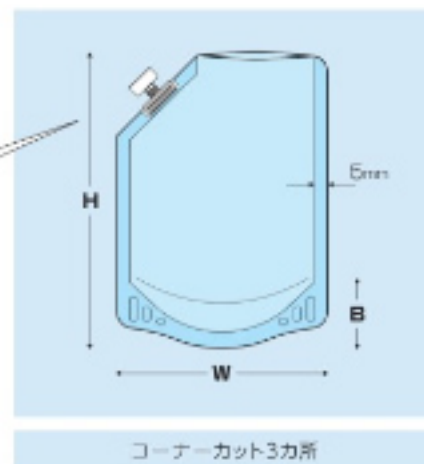

夢パック

<b>typeDPN</b>		<b>規格袋</b>	<b>カウパック株式会社</b>
材質構成	PET12 $\mu$ /ドライ/ONY15 $\mu$ /ドライ/LLDPE180 $\mu$ (DPN-0600~1000)		
	PET16 $\mu$ /ドライ/ONY25 $\mu$ /ドライ/LLDPE180 $\mu$ (DPN-1800~3000)		

製品名	サイズ	入数	スパウト 口内径	価格	旧製品名
DPN-0600	140×240(41)	600	11		DPN-1
DPN-0700	150×260(41)	600	11		DPN-2
DPN-0800	160×260(40.5)	600	11		DPN-3
DPN-1000	170×280(44)	600 </td <td>11</td> <td></td> <td>DPN-4</td>	11		DPN-4
☆DPN-1800	210×320(51.5)	400	16		☆DPN-5
☆DPN-3000	250×350(59.5)	300	16		☆DPN-6

☆DPN-1800, 3000には取っ手を付けています。

※サイズは外寸です。

※仕様は予告無く変更する事があります。

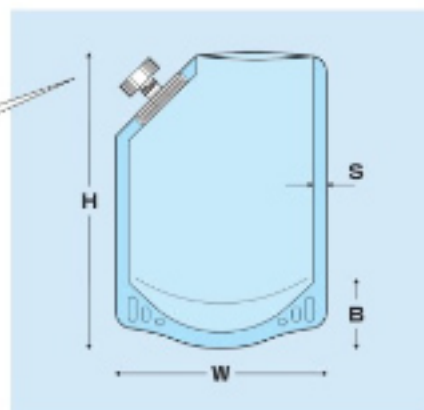
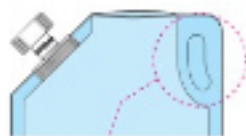

コーナーカット3カ所  
サイドシール(5)  
( DPN-0600~0800 5mm )  
( DPN-1000~3000 8mm )

<b>typeDPW</b>		<b>規格袋</b>	<b>カウパック株式会社</b>
材質構成	ONY25 $\mu$ /ドライ/LLDPE(乳白)130 $\mu$ [底:ONY15/ドライ/LLDPE90] (DPW-0100~0700)		
	PET16 $\mu$ /ドライ/ONY15 $\mu$ /ドライ/LLDPE(乳白)180 $\mu$ [底:ONY25/ドライ/LLDPE100] (DPW-0800~1000)		
	PET16 $\mu$ /ドライ/ONY25 $\mu$ /ドライ/LLDPE(乳白)180 $\mu$ [底:ONY15/ドライ/ONY15/ドライ/LLDPE120] (DPW-1400~3000)		

製品名	サイズ	入数	スパウト 口内径	価格	旧製品名
DPW-0100	90×160(27)	1,000	6		DPW-101
DPW-0150	100×160(29)	1,000	6		DPW-102
DPW-0300	110×200(33.5)	600	6		DPW-103
DPW-0350	120×200(34.5)	600	6		DPW-104
DPW-0450	130×220(38)	600	6		DPW-105
DPW-0500	140×220(41)	600	11		DPW-106
DPW-0700	150×250(41)	600	11		DPW-107
DPW-0800	160×260(40.5)	600	11		DPW-1
DPW-1000	170×280(44)	600	11		DPW-2
DPW-1400	190×300(47.5)	400	11		DPW-3
DPW-1700	210×300(51.5)	400	11		DPW-4
☆DPW-1800	210×320(51.5)	400	16		☆DPW-5
☆DPW-2500	240×320(59.5)	300	16		☆DPW-7
☆DPW-2700	250×320(59.5)	300	16		☆DPW-6
☆DPW-3000	250×350(59.5)	300	16		☆DPW-8

☆DPW-1800~3000には取っ手をつけています。

※サイズは外寸です。

※仕様は予告無く変更する事があります。

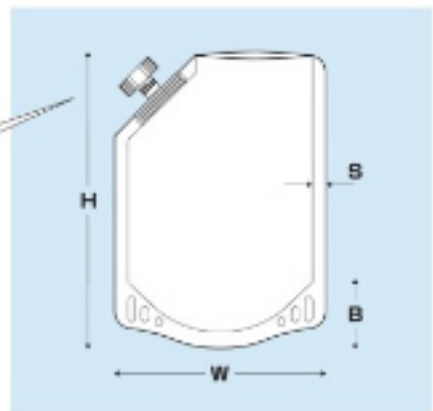

コーナークット3カ所  
サイドシール(S)  
(DPW-0100~0800 5mm)  
(DPW-1000~3000 8mm)

夢パック

<b>typeDPY</b>		<b>規格袋</b>	<b>カウパック株式会社</b>
材質構成	透明蒸着PET12 $\mu$ /ドライ/ONY15 $\mu$ /ドライ/LLDPE130 $\mu$ (DPY-201)		
	PET12 $\mu$ /ドライ/透明蒸着PET12 $\mu$ /ドライ/ONY15 $\mu$ /ドライ/LLDPE130 $\mu$ (DPY-301,302)		

商品番号	サイズ	入数	スパウト 口内径	価格	備考欄
DPY-201	120×230(34.5)	800	6		印刷色(ホワイト)
DPY-301	120×230(34.5)	800	6		印刷色(オレンジ)
DPY-302	120×230(34.5)	800	6		印刷色(ブルー)

※サイズは外寸です。

※仕様は予告無く変更する事があります。

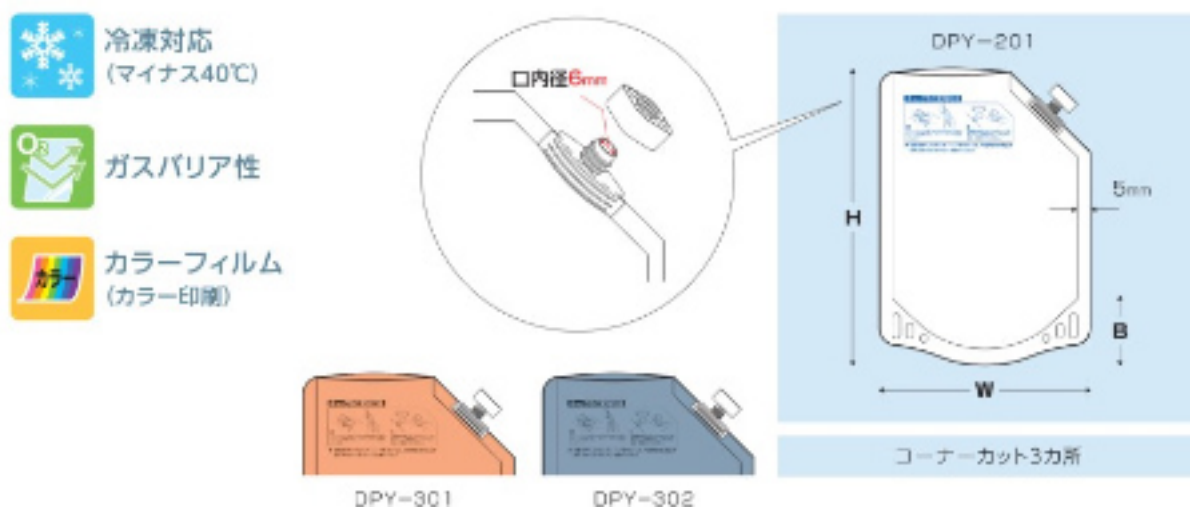



夢パック

<b>typeDPA</b>		<b>規格袋</b>	<b>カウパック株式会社</b>
材質構成	PET12 $\mu$ /ドライ/AL9 $\mu$ /ドライ/ONY15 $\mu$ /ドライ/LLDPE130 $\mu$ (DPA-500,800,1000)		
	PET12 $\mu$ /ドライ/AL9 $\mu$ /ドライ/ONY15 $\mu$ /ドライ/LLDPE150 $\mu$ (DPA-2000)		

製品名	サイズ	入数	スパウト 口内径	価格	旧製品名
DPA-0500	140×220(41)	600	11		DPA-1
DPA-0800	160×260(40.5)	500	11		DPA-2
DPA-1000	170×280(44)	600	11		DPA-3
DPA-2000	220×300(54.5)	500	11		

※サイズは外寸です。

※仕様は予告無く変更する事があります。



冷凍対応  
(マイナス40℃)



ガスバリア性



アルミ箔

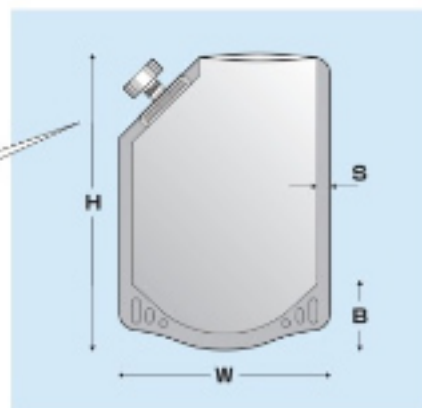
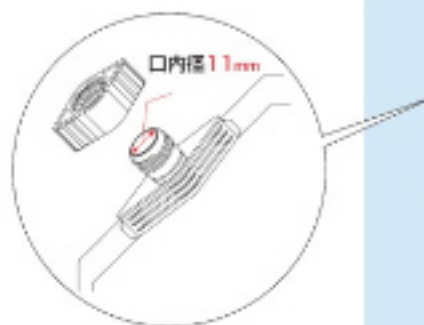

コーナーカット3カ所  
サイドシール(S)  
(DPA-0500,0800 5mm)  
(DPA-1000,2000 8mm)

夢パック

# type DPGZ

規格袋

カウパック株式会社

材質構成	バリアONY18 $\mu$ /ドライ/ONY15 $\mu$ /ドライ/LLDPE100 $\mu$

製品名	サイズ	入数	スパウト 口内径	価格	備考欄
DPGZ-A	190×100×290	300	11		味噌3kg用
DPGZ-B	190×100×290	300	11		味噌3kg用

※サイズは外寸です。

※仕様は予告無く変更する事があります。



冷凍対応  
(マイナス40℃)



ガスバリア性



三方シール袋

<b>typeNS</b> 規格袋		カウパック株式会社
材質構成	ONY15 $\mu$ /押出/LLDPE60 $\mu$	

製品名	サイズ	入数	価格	備考欄
NS-1218	120×180	3,900		
NS-1320	130×200	3,600		
NS-1420	140×200	3,600		
NS-1523	150×230	2,800		
NS-1525	150×250	2,800		
NS-1625	160×250	2,500		
NS-1725	170×250	2,500		
NS-1820	180×200	2,800		
NS-1826	180×260	2,000		
NS-2026	200×260	2,000		
NS-2030	200×300	2,000		
NS-2232	220×320	1,500		
NS-2436	240×360	1,300		

※サイズは外寸です。

※仕様は予告無く変更する事があります。

三方シール袋

<b>typeNPU</b> 規格袋		カウパック株式会社
材質構成	ONY15 $\mu$ /押出/LLDPE55 $\mu$	

### 規格原反

【小ロット・短納期にてオリジナルサイズの提供が可能です。】

製品名	サイズ	入数	価格	旧製品名
NPU-0925	90×250	6,000		NPU-740
NPU-1125	110×250	5,000		NPU-701
NPU-1130	110×300	4,000		NPU-702
NPU-1135	110×350	3,000		NPU-703
NPU-1138	110×380	3,000		NPU-704
NPU-1325	130×250	4,000		NPU-744
NPU-1330	130×300	3,500		NPU-745
NPU-1335	130×350	2,500		NPU-746
NPU-1421	140×210	4,500		NPU-705
NPU-1423	140×230	4,000		NPU-747
NPU-1427	140×270	3,500		NPU-706
NPU-1433	140×330	2,500		NPU-748
NPU-1438	140×380	2,500		NPU-749
NPU-1525	150×250	3,500		NPU-707
NPU-1530	150×300	3,000		NPU-750
NPU-1535	150×350	2,500		NPU-751
NPU-1720	170×200	4,000		NPU-708
NPU-1727	170×270	3,000		NPU-709
NPU-1733	170×330	2,800		NPU-710
NPU-1738	170×380	1,800		NPU-752
NPU-2026	200×260	2,500		NPU-711
NPU-2030	200×300	2,500		NPU-712
NPU-2035	200×350	1,700		NPU-753
NPU-2230	220×300	2,000		NPU-713
NPU-2330	230×300	2,400		NPU-754
NPU-2333	230×330	2,000		NPU-714
NPU-2335	230×350	1,200		NPU-755

※サイズは外寸です。

※仕様は予告無く変更する事があります。

三方シール袋

<b>typeNPU-100 規格袋</b>		カウパック株式会社
材質構成	ONY15 $\mu$ /押出/LLDPE40 $\mu$	

製品名	サイズ	入数	価格	備考欄
NPU-101	120×270	3,600		
NPU-102	130×240	4,200		
NPU-103	130×280	3,600		
NPU-104	130×450	2,200		
NPU-105	140×280	3,600		
NPU-106	140×330	3,300		
NPU-107	150×330	3,300		

※サイズは外寸です。

※仕様は予告無く変更する事があります。

三方シール袋

<b>typeNHP</b>	<b>規格袋</b>	カウパック株式会社
----------------	------------	-----------

材質構成	ONY15 $\mu$ /押出/LLDPE70 $\mu$
------	-------------------------------

**規格原反**

【小ロット・短納期にてオリジナルサイズの提供が可能です。】

製品名	サイズ	入数	価格	旧製品名
NHP-1030	100×300	4,000		NHP-218
NHP-1121	110×210	5,000		NHP-213
NHP-1131	110×310	3,500		NHP-230
NHP-1135	110×350	2,500		NHP-232
NHP-1138	110×380	2,700		NHP-233
NHP-1217	120×170	5,500		NHP-219
NHP-1220	120×200	4,500		NHP-201
NHP-1223	120×230	3,500		NHP-204
NHP-1228	120×280	3,500		NHP-220
NHP-1318	130×180	5,000		NHP-216
NHP-1320	130×200	4,000		NHP-202
NHP-1323	130×230	3,500		NHP-205
NHP-1335	130×350	2,000		NHP-235
NHP-1420	140×200	4,500		NHP-203
NHP-1423	140×230	3,000		NHP-206
NHP-1445	140×450	1,400		NHP-236
NHP-1523	150×230	3,000		NHP-221
NHP-1525	150×250	3,000		NHP-207
NHP-1527	150×270	3,000		NHP-214
NHP-1545	150×450	1,400		NHP-237
NHP-1625	160×250	2,500		NHP-208
NHP-1626	160×260	2,500		NHP-227
NHP-1628	160×280	2,200		NHP-211
NHP-1650	160×500	1,000		NHP-238
NHP-1725	170×250	2,500		NHP-222
NHP-1727	170×270	2,300		NHP-228
NHP-1820	180×200	3,300		NHP-224
NHP-1826	180×260	2,500		NHP-209

製品名	サイズ	入数	価格	旧製品名
NHP-1828	180×280	2,400		NHP-212
NHP-1830	180×300	2,200		NHP-225
NHP-1845	180×450	1,200		NHP-239
NHP-1945	190×450	1,200		NHP-8
NHP-1950	190×500	1,000		NHP-9
NHP-2023	200×230	2,500		NHP-226
NHP-2026	200×260	2,500		NHP-217
NHP-2028	200×280	2,000		NHP-229
NHP-2030	200×300	2,000		NHP-210
NHP-2057	200×570	1,000		NHP-240
NHP-2230	220×300	1,500		NHP-1
NHP-2232	220×320	1,200		NHP-2
NHP-2245	220×450	1,000		NHP-10
NHP-2257	220×570	1,000		NHP-241
NHP-2260	220×600	1,000		NHP-11
NHP-2428	240×280	1,800		NHP-215
NHP-2430	240×300	1,200		NHP-3
NHP-2433	240×330	1,200		NHP-4
NHP-2435	240×350	1,100		NHP-7
NHP-2545	250×450	600		NHP-244
NHP-2635	260×350	1,000		NHP-5
NHP-2638	260×380	1,000		NHP-6
NHP-2655	260×550	1,000		NHP-245
NHP-2840	280×400	700		NHP-12
NHP-2865	280×650	800		NHP-246
NHP-3042	300×420	1,000		NHP-13
NHP-3245	320×450	700		NHP-14
NHP-3548	350×480	700		NHP-15

※サイズは外寸です。

※仕様は予告無く変更する事があります。

三方シール袋

<b>typeNPZ</b> 規格袋		カウパック株式会社
材質構成	ONY15 $\mu$ /押出/LLDPE80 $\mu$	

製品名	サイズ	入数	価格	備考欄
NPZ-3	250×850	300		
NPZ-4	280×950	300		

※サイズは外寸です。

※仕様は予告無く変更する事があります。

三方シール袋

<b>type WN 規格袋</b>		カウパック株式会社
材質構成	ONY15 $\mu$ /ドライ/ONY15 $\mu$ /押出/LLDPE70 $\mu$	

製品名	サイズ	入数	価格	旧製品名
WN-1545	150×450	1,200		WN-2
WN-2030	200×300	1,600		WN-3
WN-2232	220×320	1,200		WN-4
WN-2435	240×350	800		WN-5
WN-2635	260×350	800		WN-6
WN-2638	260×380	800		WN-7

※サイズは外寸です。

※仕様は予告無く変更する事があります。



三方シール袋

<b>typeNLH</b> 規格袋		カウパック株式会社
材質構成	ONY15 $\mu$ /ドライ/LLDPE70 $\mu$	

製品名	サイズ	入数	価格	旧製品名
NLH-1018	100×180	6,000		NLH-26
NLH-1220	120×200	4,200		NLH-27
NLH-1318	130×180	4,500		NLH-21
NLH-1323	130×230	3,300		NLH-28
NLH-1422	140×220	3,300		NLH-22
NLH-1424	140×240	3,300		NLH-29
NLH-1523	150×230	3,500		NLH-30
NLH-1525	150×250	3,000		NLH-23
NLH-1625	160×250	2,000		NLH-24
NLH-1628	160×280	3,000		NLH-31
NLH-1725	170×250	2,500		NLH-32
NLH-1826	180×260	2,200		NLH-25
NLH-1828	180×280	2,400		NLH-33
NLH-1830	180×300	2,000		NLH-34
NLH-2230	220×300	1,600		NLH-35
NLH-2232	220×320	1,600		NLH-36
NLH-2430	240×300	1,600		NLH-37
NLH-2630	260×300	1,100		NLH-38
NLH-2635	260×350	1,000		NLH-39

※サイズは外寸です。

※仕様は予告無く変更する事があります。

三方シール袋

<b>typeNLP</b> 規格袋		カウパック株式会社
材質構成	ONY15 $\mu$ /ドライ/LLDPE70 $\mu$	

製品名	サイズ	入数	価格	旧製品名
NLP-2030	200×300	2,000		NLP-1
NLP-2435	240×350	1,000		NLP-2
NLP-2638	260×380	1,000		NLP-3
NLP-2840	280×400	700		NLP-4
NLP-3640	360×400	700		NLP-5
NLP-4055	400×550	500		NLP-11
NLP-4060	400×600	500		NLP-12
NLP-4560	450×600	400		NLP-13

※サイズは外寸です。

※仕様は予告無く変更する事があります。

三方シール袋

<b>typeNC</b> 規格袋		カウパック株式会社
材質構成	ONY15 $\mu$ /ドライ/LLDPE70 $\mu$	

製品名	サイズ	印刷	入数	価格	旧製品名
NC-1 2kg	260×350	赤・白2色	700		NC-1
NC-3	200×300	赤・白2色	1,000		
NC-4	200×300	紺・白2色	1,000		

※サイズは外寸です。

※仕様は予告無く変更する事があります。

三方シール袋

<b>type TK</b> 規格袋		カウパック株式会社
材質構成	バリアONY18 $\mu$ /押出/LLDPE57 $\mu$	

製品名	サイズ	入数	価格	備考欄
TK-1	100×400	3,300		
TK-2	110×400	2,800		
TK-3	110×440	3,000		
TK-4	120×400	2,700		
TK-5	120×440	2,500		

※サイズは外寸です。

※仕様は予告無く変更する事があります。

三方シール袋

<b>typeSPN</b>		規格袋	カウパック株式会社
材質構成	バリアONY18 $\mu$ /押出/LLDPE67 $\mu$		

**規格原反**

【小ロット・短納期にてオリジナルサイズの提供が可能です。】

製品名	サイズ	入数	価格	旧製品名
SPN-1121	110×210	5,000		SPN-20
SPN-1217	120×170	5,500		SPN-21
SPN-1220	120×200	4,500		SPN-22
SPN-1223	120×230	3,500		SPN-23
SPN-1228	120×280	3,500		SPN-24
SPN-1318	130×180	5,000		SPN-25
SPN-1320	130×200	4,000		SPN-26
SPN-1323	130×230	3,500		SPN-1
SPN-1420	140×200	4,500		SPN-2
SPN-1423	140×230	3,000		SPN-3
SPN-1523	150×230	3,000		SPN-27
SPN-1525	150×250	3,000		SPN-4
SPN-1527	150×270	3,000		SPN-5
SPN-1625	160×250	2,500		SPN-6
SPN-1628	160×280	2,200		SPN-7
SPN-1725	170×250	2,500		SPN-8
SPN-1727	170×270	2,300		SPN-9
SPN-1820	180×200	3,300		SPN-29
SPN-1826	180×260	2,500		SPN-10
SPN-1828	180×280	2,400		SPN-11
SPN-1830	180×300	2,200		SPN-30
SPN-2023	200×230	2,500		SPN-31
SPN-2026	200×260	2,500		SPN-12
SPN-2028	200×280	2,000		SPN-32
SPN-2030	200×300	2,000		SPN-13
SPN-2232	220×320	1,200		SPN-14
SPN-2428	240×280	1,800		SPN-33
SPN-2430	240×300	1,200		SPN-15
SPN-2435	240×350	1,100		SPN-16
SPN-2635	260×350	1,000		SPN-17
SPN-2638	260×380	1,000		SPN-18
SPN-2840	280×400	700		SPN-34
SPN-3042	300×420	1,000		SPN-35

※サイズは外寸です。

※仕様は予告無く変更する事があります。

三方シール袋

<b>typeNEH</b>		規格袋	カウパック株式会社
材質構成	バリアONY15 $\mu$ /押出/LLDPE70 $\mu$		

製品名	サイズ	入数	価格	旧製品名
NEH-1422	140×220	3,600		NEH-42
NEH-1525	150×250	3,000		NEH-44
NEH-1625	160×250	2,000		NEH-45
NEH-1728	170×280	2,400		NEH-46
NEH-1826	180×260	2,200		NEH-47
NEH-2232	220×320	1,800		NEH-50

※サイズは外寸です。

※仕様は予告無く変更する事があります。

三方シール袋

<b>typeNXL</b>		規格袋	カウパック株式会社
材質構成	EVOH15 $\mu$ /ドライ/LLDPE60 $\mu$		

製品名	サイズ	入数	価格	旧製品名
NXL-1323	130×230	3,600		NXL-1
NXL-1422	140×220	3,300		NXL-2
NXL-1525	150×250	3,300		NXL-4
NXL-1728	170×280	2,600		NXL-6
NXL-1826	180×260	2,500		NXL-7
NXL-2030	200×300	2,200		NXL-9
NXL-2232	220×320	2,000		NXL-10

※サイズは外寸です。

※仕様は予告無く変更する事があります。

三方シール袋

<b>typeHLB</b>		規格袋	カウパック株式会社
材質構成	バリアONY15 $\mu$ /ドライ/LLDPE60 $\mu$ (HLB-1318~2232)		
	バリアONY15 $\mu$ /ドライ/LLDPE70 $\mu$ (HLB-2435・2635)		

製品名	サイズ	入数	価格	旧製品名
HLB-1318	130×180	4,800		HLB-1
HLB-1525	150×250	3,000		HLB-3
HLB-2435	240×350	1,000		HLB-9

※サイズは外寸です。

※仕様は予告無く変更する事があります。



三方シール袋

<b>typeGPZ</b> 規格袋		カウパック株式会社
材質構成	PET(静防)12 $\mu$ /ドライ/透明蒸着PET12 $\mu$ /ドライ/ONY15 $\mu$ /ドライ/LLDPE(静防)50 $\mu$	

製品名	サイズ	入数	価格	備考欄
GPZ-1	250×280	500		

※サイズは外寸です。

※仕様は予告無く変更する事があります。

スタンド袋

<b>type TP-S 規格袋</b>		カウパック株式会社
材質構成	ONY15 $\mu$ /押出/LLDPE70 $\mu$	

製品名	サイズ	入数	価格	旧製品名
TP-S0050	70×110(21)	8,000		TP-102
TP-S0100	80×140(24)	7,000		TP-6
TP-S0101	90×120(27)	5,000		TP-103
TP-S0150	90×160(27)	4,000		TP-1
TP-S0151	100×160(29)	4,000		TP-104
TP-S0200	100×180(29)	4,000		TP-2
TP-S0350	110×200(33.5)	3,000		TP-3
TP-S0351	120×180(34.5)	3,000		TP-105
TP-S0450	120×220(34.5)	3,000		TP-4
TP-S0500	140×200(41)	3,000		TP-7
TP-S0650	130×240(38)	2,500		TP-5
TP-S0651	150×220(41)	1,800		TP-8

※サイズは外寸です。

※仕様は予告無く変更する事があります。

スタンド袋

<b>type TP-N 規格袋</b>		カウパック株式会社
材質構成	ONY25 $\mu$ /ドライ/LLDPE130 $\mu$ [底:ONY15 $\mu$ /ドライ/LLDPE90 $\mu$ ]	

製品名	サイズ	入数	価格	旧製品名
TP-N0100	90×120(27)	4,000		TP-22
TP-N0150	100×160(29)	2,500		TP-23
TP-N0250	100×200(29)	2,500		TP-11
TP-N0300	120×180(34.5)	2,000		TP-24
TP-N0350	110×210(33.5)	2,000		TP-12
TP-N0500	120×230(34.5)	1,500		TP-13
TP-N0501	140×200(41)	1,800		TP-25
TP-N0600	150×210(41)	1,200		TP-26
TP-N0700	130×250(38)	1,500		TP-14
TP-N0900	160×240(40.5)	1,000		TP-17
TP-N1000	150×270(41)	1,000		TP-16
TP-N1100	170×250(45)	1,000		TP-18
TP-N1200	180×260(46)	1,000		TP-19
TP-N1700	200×280(50)	800		TP-20
TP-N2000		800		TP-21

※サイズは外寸です。

※仕様は予告無く変更する事があります。

スタンド袋

<b>type TP-H 規格袋</b>		カウパック株式会社
材質構成	ONY25 $\mu$ /ドライ/LLDPE180 $\mu$ [底:ONY15 $\mu$ /ドライ/LLDPE90 $\mu$ ]	

製品名	サイズ	入数	価格	旧製品名
TP-H1400	190×270(47.5)	700		TP-201
TP-H2500	240×300(59.5)	400		TP-203
TP-H3000	260×300(63.5)	400		TP-204

※サイズは外寸です。

※仕様は予告無く変更する事があります。

スタンド袋

<b>type TP-M 規格袋</b>		カウパック株式会社
材質構成	バリアONY18 $\mu$ /ドライ/LLDPE70 $\mu$ (TP-M0150~0400)	
	バリアONY18 $\mu$ /ドライ/LLDPE100 $\mu$ (TP-M0500)	

製品名	サイズ	入数	価格	旧製品名
TP-M0150	90×160(27)	5,000		TPM-1
TP-M0200	110×160(33.5)	3,500		TPM-2
TP-M0400	120×200(34.5)	2,800		TPM-3
TP-M0500	140×200(41)	2,000		TPM-4

※サイズは外寸です。

※仕様は予告無く変更する事があります。

スタンド袋

<b>type TP-Y 規格袋</b>		カウパック株式会社
材質構成	バリアONY18 $\mu$ /ドライ/ONY15 $\mu$ /ドライ/LLDPE80 $\mu$	

製品名	サイズ	入数	価格	旧製品名
TP-Y0400	120×200(34.5)	2,100		TP-51
TP-Y1000	160×250(40.5)	1,200		TP-52

※サイズは外寸です。

※仕様は予告無く変更する事があります。

スタンド袋

<b>type TP-W 規格袋</b>		カウパック株式会社
材質構成	ONY25 $\mu$ /ドライ/LLDPE(乳白)130 $\mu$ [底:ONY15 $\mu$ /ドライ/LLDPE90 $\mu$ ]	

製品名	サイズ	入数	価格	旧製品名
TP-W0150	100×160(29)	2,800		WTP-302
TP-W0400	120×200(34.5)	1,500		WTP-304
TP-W0500	130×220(38)	1,500		WTP-305
TP-W0600	140×220(41)	1,500		WTP-306
TP-W0850	150×250(41)	1,100		WTP-307

※サイズは外寸です。

※仕様は予告無く変更する事があります。

三方シール袋

<b>typeMLR</b> 規格袋		カウパック株式会社
材質構成	PET12 $\mu$ /ドライ/バリアONY18 $\mu$ /ドライ/LLDPE70 $\mu$	

製品名	サイズ	入数	価格	旧製品名
MLR-1420	140×200	3,200		MLR-3
MLR-1525	150×250	2,400		MLR-5
MLR-1826	180×260	1,800		MLR-7
MLR-2435	240×350	800		MLR-10

※サイズは外寸です。

※仕様は予告無く変更する事があります。



三方シール袋

<b>typeNCF</b> 規格袋		カウパック株式会社
材質構成	ONY15 $\mu$ /ドライ/ CPP 60 $\mu$ (NCF-1013~2032)	
	ONY25 $\mu$ /ドライ/ CPP 60 $\mu$ (NCF-2132・2435)	

製品名	サイズ	入数	価格	旧製品名
NCF-1013	100×130	6,500		NCF2-11
NCF-1018	100×180	6,000		NCF2-12
NCF-1220	120×200	5,500		NCF2-13
NCF-1318	130×180	5,000		NCF2-14
NCF-1320	130×200	3,500		NCF2-15
NCF-1323	130×230	4,000		NCF2-1
NCF-1420	140×200	4,500		NCF2-7
NCF-1423	140×230	3,000		NCF2-16
NCF-1523	150×230	2,800		NCF2-17
NCF-1525	150×250	3,700		NCF2-2
NCF-1625	160×250	2,500		NCF2-8
NCF-1725	170×250	2,200		NCF2-18
NCF-1826	180×260	2,500		NCF2-9
NCF-1828	180×280	2,500		NCF2-3
NCF-2032	200×320	2,000		NCF2-10
NCF-2132	210×320	1,600		NCF2-4
NCF-2435	240×350	1,100		NCF2-5

※サイズは外寸です。

※仕様は予告無く変更する事があります。

三方シール袋

<b>typeEACF</b> 規格袋		カウパック株式会社
材質構成	透明蒸着PET12 $\mu$ /ドライ/ONY15 $\mu$ /ドライ/ CPP60 $\mu$	

製品名	サイズ	入数	価格	旧製品名
EACF-1018	100×180	6,000		EACF2-7
EACF-1220	120×200	4,000		EACF2-8
EACF-1318	130×180	4,400		EACF2-1
EACF-1420	140×200	4,000		EACF2-2
EACF-1423	140×230	3,000		EACF2-12
EACF-1523	150×230	3,000		EACF2-13
EACF-1525	150×250	3,000		EACF2-3
EACF-1625	160×250	2,000		EACF2-4
EACF-1826	180×260	2,200		EACF2-15
EACF-2030	200×300	2,000		EACF2-5
EACF-2132	210×320	1,600		EACF2-19
EACF-2435	240×350	1,000		EACF2-20

※サイズは外寸です。

※仕様は予告無く変更する事があります。

三方シール袋

<b>typeNACF-SW</b> 規格袋(白ベタ印刷)		カウパック株式会社
材質構成	PET12 $\mu$ /ドライ/ONY15 $\mu$ /ドライ/AL9 $\mu$ /ドライ/ CPP60 $\mu$	

製品名	サイズ	入数	価格	旧製品名
NACF-SW1013	100×130	4,800		NACF-109
NACF-SW1318	130×180	3,000		NACF-101
NACF-SW1418	140×180	1,800		NACF-110
NACF-SW1420	140×200	1,800		NACF-111
NACF-SW1522	150×220	2,000		NACF-102
NACF-SW1625	160×250	1,800		NACF-106
NACF-SW1826	180×260	1,500		NACF-103
NACF-SW2030	200×300	1,800		NACF-107
NACF-SW2132	210×320	1,200		NACF-104
NACF-SW2435	240×350	900		NACF-108

※サイズは外寸です。

※仕様は予告無く変更する事があります。

三方シール袋

<b>typeNACF-SA</b> 規格袋(印刷なし)		カウパック株式会社
材質構成	PET12 $\mu$ /ドライ/ONY15 $\mu$ /ドライ/AL9 $\mu$ /ドライ/ CPP60 $\mu$	

製品名	サイズ	入数	価格	旧製品名
NACF-SA1220	120×200	2,700		NACF-201
NACF-SA1320	130×200	2,700		NACF-202
NACF-SA1422	140×220	1,800		NACF-203
NACF-SA1626	160×260	1,800		NACF-205
NACF-SA2130	210×300	900		NACF-208

※サイズは外寸です。

※仕様は予告無く変更する事があります。

スタンド袋

<b>typeNACF-TW</b> 規格袋(白ベタ印刷) <span style="float: right;">カウパック株式会社</span>	
材質構成	PET12 $\mu$ /ドライ/ONY15 $\mu$ /ドライ/AL9 $\mu$ /ドライ/ CPP60 $\mu$

製品名	サイズ	入数	価格	旧製品名
NACF-TW0150	100×160(29)	3,000		NACF-121
NACF-TW0300	120×180(34.5)	2,400		NACF-125
NACF-TW0450	130×200(38)	2,000		NACF-126
NACF-TW0550	120×250(34.5)	2,000		NACF-122
NACF-TW0900	160×240(40.5)	1,200		NACF-123
NACF-TW1200	180×260(46)	1,000		NACF-124

※サイズは外寸です。

※仕様は予告無く変更する事があります。

スタンド袋

<b>typeNACF-TA</b> 規格袋(印刷なし)		カウパック株式会社
材質構成	PET12 $\mu$ /ドライ/ONY15 $\mu$ /ドライ/AL9 $\mu$ /ドライ/ CPP60 $\mu$	

製品名	サイズ	入数	価格	旧製品名
NACF-TA0200	110×160(33.5)	2,400		NACF-221
NACF-TA0300	120×180(34.5)	1,800		NACF-222
NACF-TA0400	130×180(38)	1,800		NACF-223
NACF-TA0450	140×180(41)	1,600		NACF-224
NACF-TA0850	150×250(41)	1,400		NACF-225

※サイズは外寸です。

※仕様は予告無く変更する事があります。

ガゼット袋

<b>typeUOP</b>		<b>規格袋</b>	<b>カウパック株式会社</b>
材質構成	バリアONY18 $\mu$ /押出/LLDPE57 $\mu$		

製品名	サイズ	入数	価格	備考
UOP-GZ1斤	90×60×400	1,500		
UOP-GZ1.5斤	135×60×400	1,200		
UOP-GZ2斤	180×60×400	900		
UOP-GZ3斤	270×60×400	700		

※サイズは外寸です。

※仕様は予告無く変更する事があります。

ガゼット袋

<b>typeGZ</b> 規格袋		カウパック株式会社
材質構成	ハリアONY18 $\mu$ /ドライ/ONY15 $\mu$ /ドライ/LLDPE70 $\mu$	

製品名	サイズ	入数	価格	備考
GZ-1(1kg)	105×70×250	1,600		
GZ-2(500g)	90×55×200	2,400		

※サイズは外寸です。

※仕様は予告無く変更する事があります。